

“เป็นหนึ่งใน...เรื่องท่อในอาคาร”

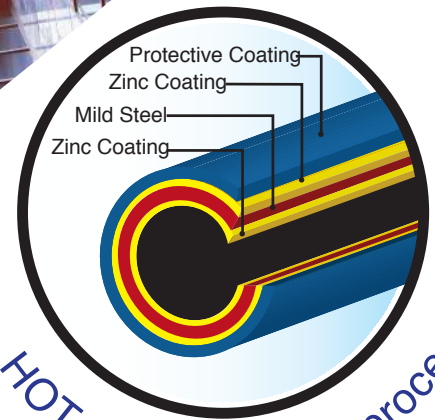

HOT-dip galvanized process





บริษัท แอร์โรว์ ซินดิเคท จำกัด (มหาชน) ผลิตและจำหน่ายท่อร้อยสายไฟที่มีคุณภาพสูงตามมาตรฐานสากล ภายใต้เครื่องหมายการค้า Arrowpipe และ Arrowrite ที่ได้รับการยอมรับเป็นอย่างดีจากลูกค้า วงการไฟฟ้า, อุตสาหกรรมและก่อสร้าง ทั้งในประเทศและต่างประเทศทั่วโลก บริษัทฯมุ่งมั่นที่จะพัฒนาคุณภาพการผลิตสินค้าอย่างต่อเนื่อง โดยได้นำเทคโนโลยีขั้นสูงมาใช้ในการออกแบบและการผลิตและยังได้รับการรับรองมาตรฐาน ต่างๆ เช่น ระบบการจัดการด้านคุณภาพ ISO 9001 , UL, BS Standard, IEC Standard ,มาตรฐาน มอก.770-2533 และ มอก.2133-2545

กว่า 27 ปีที่ผ่านมา บริษัท แอร์โรว์ ซินดิเคท จำกัด (มหาชน) ได้ดำเนินธุรกิจด้านผลิตภัณฑ์ ท่อร้อยสายไฟ และได้ขยายกิจการอย่างต่อเนื่อง ในกลุ่มผลิตภัณฑ์ Metal Sheet อื่นๆ ภายใต้ชื่อบริษัท เจ.เอส.วี.เทคนิคอล จำกัด ที่ดำเนินธุรกิจผลิตและจำหน่ายผลิตภัณฑ์ท่อประเภทต่างๆ เช่น ท่อลม , ท่อระบายอากาศ ,ท่อโซล ,ท่อลำเสียง , ท่อ Post Tension duct สำหรับอุตสาหกรรมก่อสร้าง เป็นต้น

ท่อร้อยสายไฟ ARROW PIPE ผลิตด้วยเครื่องจักรที่ทันสมัย โดยใช้เทคโนโลยีล่าสุด Solid State Welders จึงมีความทนทาน แข็งแรง ดัดโค้งง่าย ผ่านการชุบสังกะสีกระบวนการ Hot-Dip Galvanized ทั้งภายใน และ ภายนอก จึงสามารถป้องกันสนิม นต่อการกัดกร่อนได้ดี และร้อยสายไฟได้สิ้นเปลือง

พิวด้านนอกและด้านในเคลือบสังกะสีด้วยกรรมวิธี Hot-Dip Galvanized

1. Protective Coating พิวชั้นนอกสุดเคลือบด้วยสารป้องกันพิเศษ
2. Zinc Coating เคลือบ Hot-Dip Galvanized ป้องกันการพุกร่อน
3. Mild Steel - ผลิตจากเหล็กคุณภาพสูง ช่วยต่อการดัด
4. Zinc Coating ชุบด้วย Hot-Dip Galvanized ภายในพิวทั้งท่อ ปกป้องสนิมจากภายใน ทำให้ร้อยสายไฟได้สิ้นเปลือง

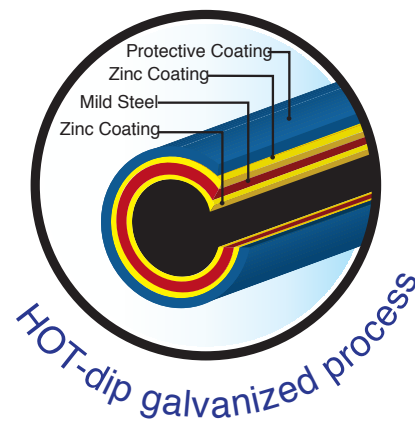

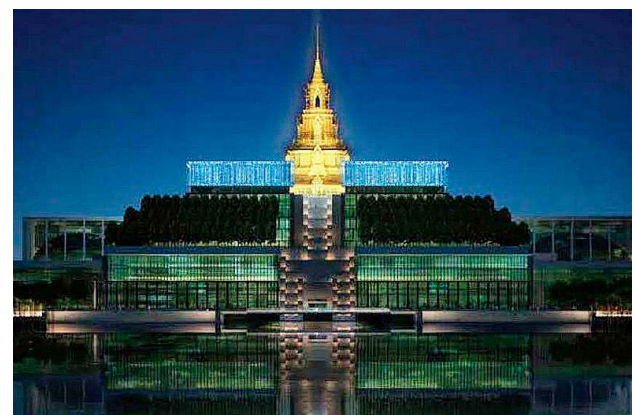

Project Reference

ตัวอย่างโครงการที่เลือกใช้ผลิตภัณฑ์



โครงการรัฐบาล

- อาคารรัฐสภาแห่งใหม่
- กรมราชทัณฑ์
- รถไฟฟ้าสายสีแดง
- รถไฟฟ้าสายสีเขียว
- รถไฟฟ้าสายสีม่วง
- รถไฟฟ้าสายสีน้ำเงิน
- การไฟฟ้าฝ่ายผลิต แม่เมาะ
- อาคารพักทหาร 14ชั้น ศรีสมาน
- อาคารตำรวจสืบสวนกลาง 30 ชั้น
- โรงไฟฟ้า GLOW
- โรงไฟฟ้า บางพลี
- โรงไฟฟ้าพลังงานลม จ.ชัยภูมิ
- โรงเรียนนายเรืออากาศ จ.สระบุรี
- ที่ทำการ จ.น่าน
- จุดทางลอด จ.ภูเก็ต
- จุดทางลอด เมืองพัทยา
- การไฟฟ้าส่วนภูมิภาค (ปรับปรุงเฟลน)
- ทรนรวงยุติธรรม

ศูนย์สรรพสินค้า

- Terminal 21 โคราช
- CENTRAL AMBASSY
- Home pro พระราม9
- KING POWER (ลาดกระบัง)
- KING POWER (ภูเก็ต)
- KING POWER (เชียงใหม่)
- Tesco Lotus แม่เมาะ
- Tesco Lotus สอยดาว จ.จันทบุรี
- Tesco Lotus พืชคอมูมิ
- Tesco Lotus value กำแพงแสน
- Tesco Lotus รังสิต
- Tesco Lotus ชัยภูมิ
- Tesco Lotus นิงกาฬ
- MAKRO
- ฟิวเจอร์ พาร์ค พระราม 3
- เกลส 2

คอนโดมิเนียม/ที่พักอาศัย

- STAGE ตะปุ่น
- ICON SIAM Superlux Residence
- The circle สุขุมวิท 31
- ESCON (CPN) เชียงใหม่
- THE ALCOVE (สุขุมวิท53)
- HYDE สุขุมวิท11
- WISH signature
- The Monument สนามเป้า
- The Room เจริญกรุง
- Beatniq 32
- ASPEN CONDO
- Hyatt Place สุขุมวิท 24
- THE LINE JATUJAK
- THE LINE งามวงศ์วาน
- RHYTHM รางน้ำ
- WHIZDOM รัชดา
- คอนโดอាយ
- คอนโดฟิวส 20 6/พล
- เดอะสกาย วุฒากาศ
- เดอะสกาย ทองหล่อ
- ศุภาลัย เวลลิงตัน
- ศุภาลัย ฮิลล์ พญาไท
- ศุภาลัย วิสตา ปากเกร็ด
- ศุภาลัย ลอฟท์ แจ้งวัฒนะ
- ลุมพินี นครอินทร์
- The Trust (เฮอร์วีน)
- The Line สุขุมวิท 71
- คอนโดมิเนียม ริทัม (รัชดา-ลาดพร้าว)
- คอนโดมิเนียม THE CIRCLE
- คอนโดมิเนียม ISSI สุขสวัสดิ์
- คอนโดมิเนียม FUSE
- คอนโดมิเนียม The base สุขุมวิท 71

โรงพยาบาล

- โรงพยาบาลรามารินทร์ บางพลี
- โรงพยาบาลพะเยา
- โรงพยาบาลสุพรรณ
- โรงพยาบาลเชียงราย
- ปรชานุเคราะห์
- อาคารพิพิธภัณฑ์นำดับบริการแม่ฟ้าหลวง
- อาคารผู้ป่วยนอกและศูนย์วิจัยโรคหัวใจ จ.สุพรรณบุรี
- อาคารเฉลิมพระเกียรติพระราชินีนาถ sw.พระมงกุฎฯ
- โรงพยาบาลสระบุรี
- โรงพยาบาลนครพิงค์
- อาคารศูนย์แพทย์ แม่ฟ้าหลวง
- โรงพยาบาลเวชศาสตร์
- โรงพยาบาลสตูล
- โรงพยาบาลชลประทาน
- โรงพยาบาลสัตว์ทองหล่อ

- อาคารตลาดหลักทรัพย์แห่งใหม่
- AIA ถนนรัชดา
- อาคารหนังสือพิมพ์ไทยรัฐ

สถานศึกษา

- มรท.เชียงราย
- อาคารเรียนอนุบาลประสพฯ ม.แม่ฟ้าหลวง
- ม.วลัยลักษณ์
- ม.บูรพา
- ม.เทคโนโลยีฯ (บางมด)
- อาคารนิด้า
- อาคารจุฬาฯ (หอพักน)
- ราชภัฏเพชรบุรี
- ราชภัฏพระนคร
- โรงเรียน คอนคอดีร์

โรงงาน

- Akzo noble
- Nestle' จ.สุราษฎร์ธานี
- โรงงานมิซลิน ของแอก

อาคารสำนักงาน

- ACE สามัคคีประกันภัย
- อาคารมหานคร
- เอ็ม เจจ
- อ.เซ็นทรัล4

CERTIFICATE

OF COMPLIANCE

ใบรับรองคุณภาพ UNDERWRITERS LABORATORIES INC. (UL 797, UL 1241, UL 360, UL 6)

CERTIFICATE OF COMPLIANCE
 Certificate Number: 20150817-E30246
 Report Reference: E30246-20090771
 Issue Date: 2015-JUNE-17

Arrow Syndicate Public Co Ltd
 308 MOO 10 SUKHWATTI 107 RD
 SAMRONGKHA
 SAMUT PRAKAN 10700 THAILAND

This is to certify that representative samples of:
 FLEXIBLE METAL CONDUIT, LIQUID-TIGHT
 Trade sizes 1/2 and 3/4.

Standards for Safety:
 ANSI/UL 360, Liquid-Tight Flexible Metal Conduit
 See the UL Online Certifications Directory at www.ul.com/certification for additional information.

CERTIFICATE OF COMPLIANCE
 Certificate Number: 20150814-E30414
 Report Reference: E30414-20090602
 Issue Date: 2015-JUNE-14

Arrow Syndicate Public Co Ltd
 308 MOO 10 SUKHWATTI 107 RD, SAMRONGKHA
 SAMUT PRAKAN 10700 THAILAND

This is to certify that representative samples of:
 INTERMEDIATE FERROUS METAL CONDUIT
 Trade sizes 1/2, 3/4, 1, 1-1/4, 1-1/2, 2, 2-1/2, 3, 4, 5, and 6 inches in trade sizes.

Standards for Safety:
 UL 1242 Standard for Safety for Electrical Intermediate Metal Conduit - Steel
 See the UL Online Certifications Directory at www.ul.com/certification for additional information.

CERTIFICATE OF COMPLIANCE
 Certificate Number: 20150814-E30414
 Report Reference: E30414-20090602
 Issue Date: 2015-JUNE-14

Arrow Syndicate Public Co Ltd
 308 MOO 10 SUKHWATTI 107 RD, SAMRONGKHA
 SAMUT PRAKAN 10700 THAILAND

This is to certify that representative samples of:
 RIGID FERROUS METAL CONDUIT
 Trade sizes 1/2, 3/4, 1, 1-1/4, 1-1/2, 2, 2-1/2, 3, 4, 5, and 6 inches in trade sizes.

Standards for Safety:
 UL 6 Standard for Safety for Rigid Metal Conduit
 See the UL Online Certifications Directory at www.ul.com/certification for additional information.

CERTIFICATE OF COMPLIANCE
 Certificate Number: 20150814-E30414
 Report Reference: E30414-20090602
 Issue Date: 2015-JUNE-14

Arrow Syndicate Public Co Ltd
 308 MOO 10 SUKHWATTI 107 RD, SAMRONGKHA
 SAMUT PRAKAN 10700 THAILAND

This is to certify that representative samples of:
 RIGID FERROUS METAL CONDUIT
 Trade sizes 1/2, 3/4, 1, 1-1/4, 1-1/2, 2, 2-1/2, 3, 4, 5, and 6 inches in trade sizes.

Standards for Safety:
 UL 6 Standard for Safety for Rigid Metal Conduit
 See the UL Online Certifications Directory at www.ul.com/certification for additional information.

CERTIFICATE OF COMPLIANCE
 Certificate Number: 20150814-E30414
 Report Reference: E30414-20090602
 Issue Date: 2015-JUNE-14

Arrow Syndicate Public Co Ltd
 308 MOO 10 SUKHWATTI 107 RD, SAMRONGKHA
 SAMUT PRAKAN 10700 THAILAND

This is to certify that representative samples of:
 RIGID FERROUS METAL CONDUIT
 Trade sizes 1/2, 3/4, 1, 1-1/4, 1-1/2, 2, 2-1/2, 3, 4, 5, and 6 inches in trade sizes.

Standards for Safety:
 UL 6 Standard for Safety for Rigid Metal Conduit
 See the UL Online Certifications Directory at www.ul.com/certification for additional information.

CERTIFICATE OF COMPLIANCE
 Certificate Number: 20150814-E30414
 Report Reference: E30414-20090602
 Issue Date: 2015-JUNE-14

Arrow Syndicate Public Co Ltd
 308 MOO 10 SUKHWATTI 107 RD, SAMRONGKHA
 SAMUT PRAKAN 10700 THAILAND

This is to certify that representative samples of:
 RIGID FERROUS METAL CONDUIT
 Trade sizes 1/2, 3/4, 1, 1-1/4, 1-1/2, 2, 2-1/2, 3, 4, 5, and 6 inches in trade sizes.

Standards for Safety:
 UL 6 Standard for Safety for Rigid Metal Conduit
 See the UL Online Certifications Directory at www.ul.com/certification for additional information.

CERTIFICATE OF COMPLIANCE
 Certificate Number: 20150814-E30414
 Report Reference: E30414-20090602
 Issue Date: 2015-JUNE-14

Arrow Syndicate Public Co Ltd
 308 MOO 10 SUKHWATTI 107 RD, SAMRONGKHA
 SAMUT PRAKAN 10700 THAILAND

This is to certify that representative samples of:
 RIGID FERROUS METAL CONDUIT
 Trade sizes 1/2, 3/4, 1, 1-1/4, 1-1/2, 2, 2-1/2, 3, 4, 5, and 6 inches in trade sizes.

Standards for Safety:
 UL 6 Standard for Safety for Rigid Metal Conduit
 See the UL Online Certifications Directory at www.ul.com/certification for additional information.

CERTIFICATE OF COMPLIANCE
 Certificate Number: 20150814-E30414
 Report Reference: E30414-20090602
 Issue Date: 2015-JUNE-14

Arrow Syndicate Public Co Ltd
 308 MOO 10 SUKHWATTI 107 RD, SAMRONGKHA
 SAMUT PRAKAN 10700 THAILAND

This is to certify that representative samples of:
 RIGID FERROUS METAL CONDUIT
 Trade sizes 1/2, 3/4, 1, 1-1/4, 1-1/2, 2, 2-1/2, 3, 4, 5, and 6 inches in trade sizes.

Standards for Safety:
 UL 6 Standard for Safety for Rigid Metal Conduit
 See the UL Online Certifications Directory at www.ul.com/certification for additional information.

ใบรับรองคุณภาพ มาตรฐานผลิตภัณฑ์อุตสาหกรรม (มอก.770-2533, มอก.2133-2545)

ใบรับรองคุณภาพ
 หมายเลขใบรับรอง: 20150814-E30414
 หมายเลขรายงาน: E30414-20090602
 วันที่ออก: 2015-06-14

Arrow Syndicate Public Co Ltd
 308 MOO 10 SUKHWATTI 107 RD, SAMRONGKHA
 SAMUT PRAKAN 10700 THAILAND

ใบนี้เพื่อรับรองว่าตัวอย่างที่เป็นตัวแทนของ:
 RIGID FERROUS METAL CONDUIT
 ขนาดการค้า 1/2, 3/4, 1, 1-1/4, 1-1/2, 2, 2-1/2, 3, 4, 5 และ 6 นิ้ว

มาตรฐานความปลอดภัย:
 UL 6 Standard for Safety for Rigid Metal Conduit
 ดูที่เว็บไซต์การรับรองของ UL ที่ www.ul.com/certification สำหรับข้อมูลเพิ่มเติม

ใบรับรองคุณภาพ
 หมายเลขใบรับรอง: 20150814-E30414
 หมายเลขรายงาน: E30414-20090602
 วันที่ออก: 2015-06-14

Arrow Syndicate Public Co Ltd
 308 MOO 10 SUKHWATTI 107 RD, SAMRONGKHA
 SAMUT PRAKAN 10700 THAILAND

ใบนี้เพื่อรับรองว่าตัวอย่างที่เป็นตัวแทนของ:
 RIGID FERROUS METAL CONDUIT
 ขนาดการค้า 1/2, 3/4, 1, 1-1/4, 1-1/2, 2, 2-1/2, 3, 4, 5 และ 6 นิ้ว

มาตรฐานความปลอดภัย:
 UL 6 Standard for Safety for Rigid Metal Conduit
 ดูที่เว็บไซต์การรับรองของ UL ที่ www.ul.com/certification สำหรับข้อมูลเพิ่มเติม

ใบรับรองคุณภาพ
 หมายเลขใบรับรอง: 20150814-E30414
 หมายเลขรายงาน: E30414-20090602
 วันที่ออก: 2015-06-14

Arrow Syndicate Public Co Ltd
 308 MOO 10 SUKHWATTI 107 RD, SAMRONGKHA
 SAMUT PRAKAN 10700 THAILAND

ใบนี้เพื่อรับรองว่าตัวอย่างที่เป็นตัวแทนของ:
 RIGID FERROUS METAL CONDUIT
 ขนาดการค้า 1/2, 3/4, 1, 1-1/4, 1-1/2, 2, 2-1/2, 3, 4, 5 และ 6 นิ้ว

มาตรฐานความปลอดภัย:
 UL 6 Standard for Safety for Rigid Metal Conduit
 ดูที่เว็บไซต์การรับรองของ UL ที่ www.ul.com/certification สำหรับข้อมูลเพิ่มเติม

ใบรับรองคุณภาพ
 หมายเลขใบรับรอง: 20150814-E30414
 หมายเลขรายงาน: E30414-20090602
 วันที่ออก: 2015-06-14

Arrow Syndicate Public Co Ltd
 308 MOO 10 SUKHWATTI 107 RD, SAMRONGKHA
 SAMUT PRAKAN 10700 THAILAND

ใบนี้เพื่อรับรองว่าตัวอย่างที่เป็นตัวแทนของ:
 RIGID FERROUS METAL CONDUIT
 ขนาดการค้า 1/2, 3/4, 1, 1-1/4, 1-1/2, 2, 2-1/2, 3, 4, 5 และ 6 นิ้ว

มาตรฐานความปลอดภัย:
 UL 6 Standard for Safety for Rigid Metal Conduit
 ดูที่เว็บไซต์การรับรองของ UL ที่ www.ul.com/certification สำหรับข้อมูลเพิ่มเติม



บริษัท แอร์โรว์ ซินดิเคท จำกัด (มหาชน)

ใบรับรองคุณภาพ ISO 9001:2008



TEST REPORT : TESTING LABORATORY

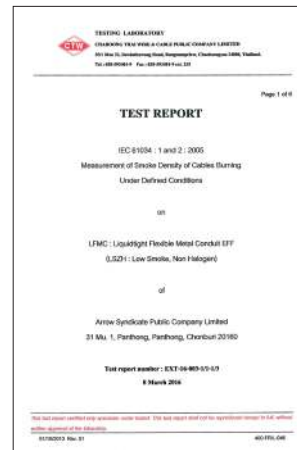



EMT : Electrical Metallic Tubing

ท่อเหล็กร้อยสายไฟ พึงท่อนาง ปลายเรียบ (American Standard Electrical Metallic Tubing)

ประเภทที่ 1 : ผลิตตามมาตรฐาน ANSI C.80.3 และ UL797

Tolerance : Outside Diameter : ±0.13 mm.
Wall Thickness : ±10%
Length : ±6.4 mm.



ขนาด Size		เส้นผ่าศูนย์กลางท่อ Diameter				ความยาวท่อไม่รวมข้อต่อ (มม.) Length Without Coupling(mm.)		ความหนาท่อ Wall Thickness		มวลค่าสุดท้ายยอมรับได้ Min. Acceptable Weight	
		ภายใน Inside Dia.		ภายนอก Outside Dia.							
นิ้ว (Inch.)	มม. (mm.)	นิ้ว (Inch.)	มม. (mm.)	นิ้ว (Inch.)	มม. (mm.)	ฟุต (ft.)	มม. (mm.)	นิ้ว (Inch.)	มม. (mm.)	ปอนด์/ฟุต lbs./ft.	กก./เมตร kgs. / m.
1/2"	15	0.622	15.80	0.706	17.93	10	3050	0.042	1.07	0.285	0.424
3/4"	20	0.824	20.93	0.922	23.42	10	3050	0.049	1.25	0.435	0.647
1"	25	1.049	26.64	1.163	29.54	10	3050	0.057	1.45	0.640	0.952
1 1/4"	32	1.380	35.05	1.510	38.35	10	3050	0.065	1.65	0.950	1.414
1 1/2"	40	1.610	40.89	1.740	44.20	10	3050	0.065	1.65	1.100	1.637
2"	50	2.067	52.50	2.197	55.80	10	3050	0.065	1.65	1.400	2.083



IMC : Intermediate Metal Conduit

ท่อเหล็กร้อยสายไฟ พึงท่อนางปานกลาง ต่อด้วยเกลียว (American Standard Intermediate Metal Conduit)

ประเภทที่ 2 : ผลิตตามมาตรฐาน ANSI C.80.6 และ UL1242

Tolerance : Outside Diameter : ±0.2 mm.(For 1/2"-1") , ±0.3 mm.
(For 1 1/4"-2") , ±0.4mm. (For 2 1/2"-4")
Wall Thickness : ±0.2 mm. (For 1/2"-2") , ±0.3 mm.(For 2 1/2"-4") Length : ±6.4 mm.



ขนาด Size		เส้นผ่าศูนย์กลางภายนอก Outside Diameter ระบุ (มม.) Nominal (mm.)	ความยาวท่อไม่รวมข้อต่อ (มม.) Length Without Coupling (mm.)	ความหนาผนังท่อ (มม.) Wall Thickness (mm.)	มวลค่าสุดท้ายของท่อรวมข้อต่อ 10 ก้อน (กก.) Minimum Weight Of 10 Unit Length With Coupling (kgs.)
นิ้ว (Inch.)	มม. (mm.)				
1/2"	15	20.7	3030	1.79	25.4
3/4"	20	26.1	3030	1.90	34.6
1"	25	32.8	3025	2.16	49.9
1 1/4"	32	41.6	3025	2.16	64.3
1 1/2"	40	47.8	3025	2.29	79.1
2"	50	59.9	3025	2.41	105.2
2 1/2"	65	72.6	3010	3.56	186.2
3"	80	88.3	3010	3.56	229.0
3 1/2"	90	100.9	3005	3.56	263.0
4"	100	113.4	3005	3.56	296.1

3 RSC : Rigid Steel Conduit

ท่อเหล็กร้อยสายไฟ พลาสติกทน ท่อด้วยเกลียว (American Standard Rigid Steel Conduit , Zinc Coated)
ประเภทที่ 3 : พลาสติกมาตรฐาน ANSI C.80.1 และ UL6

Tolerance : Outside Diameter : ±0.38 mm.(For ½"-2") , ±0.64 mm. (For 2½"-4")
Wall Thickness : -12.5%
Length : ±6.4 mm.

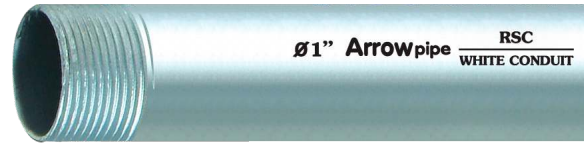

ขนาด Size		เส้นผ่าศูนย์กลาง Diameter		ความหนาผนัง (มม.) Nominal Wall Thickness (mm.)	ความยาวท่อนเชื่อม ข้อต่อ (ม.) Length Without Coupling (m.)	มวลต่ำสุดของท่อเชื่อมข้อต่อ 10 ท่อน (กก.) Minimum Weight Of 10 Unit Length With Coupling (kgs.)
นิ้ว (Inch.)	มม. (mm.)	ภายใน (มม.) Inside Dia. (mm.)	ภายนอก (มม.) Outside Dia. (mm.)			
1/2"	15	16.1	21.1	2.64	3.03	35.85
3/4"	20	21.2	26.7	2.72	3.03	47.63
1"	25	27.0	33.4	3.20	3.02	69.40
1¼"	32	35.4	42.2	3.38	3.02	91.17
1½"	40	41.2	48.3	3.51	3.02	112.95
2"	50	52.9	60.3	3.71	3.02	150.60
2½"	65	63.2	73.0	4.90	3.01	239.05
3"	80	78.5	88.9	5.21	3.01	309.63
3½"	90	90.7	101.6	5.46	3.00	376.94
4"	100	102.9	114.3	5.72	3.00	441.04
5"	125	128.9	141.3	6.22	3.00	595.85
6"	150	154.8	168.3	6.76	3.00	791.67

4 มิติเกลียว Dimensions of Threads

สำหรับท่อเหล็กร้อยสายไฟและข้อต่อ (Dimensions of Threads For Steel Conduit & Coupling)

Tolerance : Pitch Diameter : ±1 Turn (of The Thread Gauges)
Length : ± 1 Threads



ขนาด (นิ้ว) Size (Inch.)	จำนวนเกลียว ต่อนิ้ว Thread per inch.	เส้นผ่าศูนย์กลางเฉลี่ยของเกลียว ที่ปลายเกลียวข้อต่อ Eo (มม.) Pitch Dia. At End of Thread Eo (mm.)	ความยาวของเกลียวท่อ Length Of Thread		เส้นผ่าศูนย์กลาง ภายนอก (มม.) H1 Outside Dia. (mm.) H1	ความยาวต่ำสุด (มม.) H2 Min Acceptable Length of Coupling (mm.) H2
			ใช้งาน L2 (มม.) Effective L2 (mm.)	ทั้งหมด L4 (มม.) Overall L4 (mm.)		
1/2"	14	19.30	13.50	19.80	25.70	41.30
3/4"	14	24.60	14.00	20.10	31.80	41.70
1"	11½	30.80	17.30	24.90	38.70	50.00
1¼"	11½	39.50	18.00	25.70	47.50	51.60
1½"	11½	45.60	18.30	26.20	54.70	52.40
2"	11½	57.60	19.30	26.90	67.30	54.00
2½"	8	69.10	29.00	39.90	82.60	81.00
3"	8	84.90	30.50	42.40	98.30	84.10
3½"	8	97.50	31.80	42.70	111.10	86.50
4"	8	110.10	33.00	43.90	123.80	89.30
5"	8	136.90	35.80	46.70	152.40	100.00
6"	8	163.70	38.40	49.50	182.90	108.00

5 UL

ท่ออ่อนกันน้ำร้อยสายไฟ คุณภาพสูง UL LFMC : Liquidtight Flexible Metal Conduit UL360

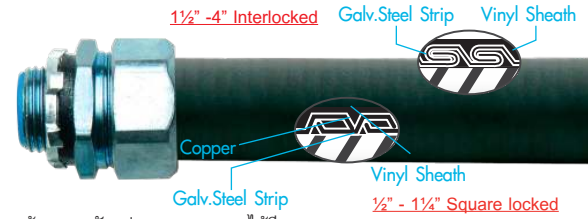

สินค้า

- > ผ่านการทดสอบตามมาตรฐาน UL360 ของอเมริกา
- > ท่อทำด้วยเหล็กสังกะสี Hot-Dip Galvanized พื้นด้วยลวดทองแดง
- > ขนาด 1/2" - 1 1/4" เป็น Square Locked พื้นด้วยทองแดง และขนาด 1 1/2" - 4" เป็น Interlocked มาตรฐาน UL
- > กันละอองน้ำและน้ำมันได้ดีเยี่ยม
- > มีความยืดหยุ่นสูง ทนต่อแรงดึงและแรงกดต่างๆ ได้ดีมาก

วัสดุ

- > PVC เกรดสูง Heavy duty ทนต่อความร้อน การกัดกร่อนและแสงแดดได้ดี
- > ใช้ป้องกันสายไฟจากการขูดขีด ครว้น ฝุ่น คราบน้ำ ความชื้น เหมาะสำหรับเครื่องจักร โรงงานอุตสาหกรรมและไซโล อาคารสูง อาคารทั่วไป คอมพิวเตอร์ (Raised Floor)

ขนาด (นิ้ว) Size (Inch)	เส้นผ่าศูนย์กลางภายใน Inner Diameter		เส้นผ่าศูนย์กลางภายนอก Outside Diameter		ความหนาท่อ (มม.) Vinyl Sheath Thickness (mm.)	รัศมีรอบวง (มม.) Min. Bending Radius (mm.)	ความยาวท่อ Length of Each Roll	
	ต่ำสุด (มม.) Min (mm.)	สูงสุด (มม.) Max (mm.)	ต่ำสุด (มม.) Min (mm.)	สูงสุด (มม.) Max (mm.)			ฟุต (ft.)	เมตร (m.)
1/2"	15.80	16.31	20.80	21.30	0.76	160	100	30
3/4"	20.83	21.34	25.80	26.70	0.89	200	100	30
1"	26.44	27.08	32.80	33.30	0.89	330	100	30
1 1/4"	35.05	35.81	41.40	42.20	0.89	400	50	15
1 1/2"	40.10	40.64	47.40	48.30	1.02	450	50	15
2"	51.31	51.94	59.40	60.30	1.02	560	50	15
2 1/2"	62.99	63.63	72.10	73.00	1.27	700	25	7.5
3"	77.98	78.74	87.90	88.90	1.27	800	25	7.5
4"	101.60	102.62	113.30	114.30	1.52	1200	25	7.5

6

EF-Interlocked ท่ออ่อนกันน้ำร้อยสายไฟ คุณภาพสูงมาตรฐาน EF Interlocked LFMC : Liquidtight Flexible Metal Conduit EF Interlocked



สินค้า

- > ท่อทำด้วยเหล็กสังกะสี Hot-Dip Galvanized
- > โครงสร้างทุกชนิดเป็น Interlocked
- > ผลิตด้วยเครื่องจักรเทคโนโลยีล่าสุดจากเยอรมันทำให้มีความแข็งแรงและยืดหยุ่นสูงมาก
- > กันละอองน้ำและความชื้นได้ดี

วัสดุ

- > PVC มาตรฐานสายไฟ
- > ใช้ป้องกันสายไฟจากการขูดขีด ครว้น ฝุ่น คราบน้ำ คราบน้ำมัน เหมาะสำหรับเครื่องจักร โรงงานอุตสาหกรรมและไซโล อาคารสูง อาคารทั่วไป คอมพิวเตอร์ (Raised Floor)

ขนาด Size นิ้ว (Inch.)	เส้นผ่าศูนย์กลางภายใน Inner Diameter		เส้นผ่าศูนย์กลางภายนอก Outside Diameter		ความหนา PVC PVC Jelket Thickness (mm.)		รัศมีรอบวง (มม.) Min. Bending Radius (mm.)	ความยาวท่อ Length of Each Roll	
	ต่ำสุด (มม.) Min (mm.)	สูงสุด (มม.) Max (mm.)	ต่ำสุด (มม.) Min (mm.)	สูงสุด (มม.) Max (mm.)	ต่ำสุด (มม.) Min (mm.)	สูงสุด (มม.) Max (mm.)		ฟุต (ft.)	เมตร (m.)
1/2"	15.70	16.30	20.80	21.30	1.00	1.35	70	200	60
3/4"	20.70	21.30	26.00	26.70	1.10	1.55	100	100	30
1"	26.20	26.90	32.70	33.40	1.70	1.95	180	100	30
1 1/4"	35.10	35.70	41.50	42.20	1.25	1.70	200	50	15
1 1/2"	40.20	40.80	47.40	48.30	1.80	2.30	250	50	15
2"	51.00	51.80	59.40	60.30	2.40	2.80	450	50	15
2 1/2"	62.50	64.00	72.10	73.00	2.00	2.50	550	25	7.5
3"	77.60	78.80	87.70	88.90	2.50	3.20	800	25	7.5
4"	101.10	102.50	113.20	114.30	2.80	3.03	1200	25	7.5

7 EFF-LSZH

ท่ออ่อนกันน้ำร้อยสายไฟ ชนิด EFF (Non-Halogen , Low Smoke)
LFMC : Liquidtight Flexible Metal Conduit EFF (LSZH)

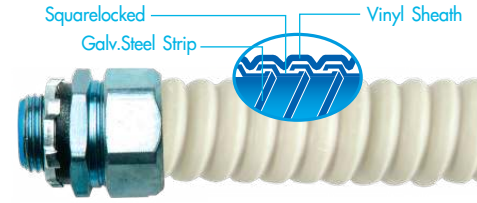

สินค้า

- > ผ่านการทดสอบตามมาตรฐาน BS731 ,IEC 60754-1 ,IEC 61034-2 และ BS EN50086-1
- > ท่อทำด้วยเหล็กสังกะสี Hot-Dip Galvanized
- > โครงสร้างเป็น Square Locked
- > PE เป็น LSZH

วัสดุ

- > มีคุณสมบัติไม่ลามไฟ อัตราการเกิดควันต่ำ
- > ไม่มีสาร Halogen ผ่านการทดสอบจากต่างประเทศแล้วว่ามีความปลอดภัยสูงกว่าวัสดุร้อยสายไฟอื่นๆ
- > ใช้ป้องกันสายไฟจากการขูดขีด ควัน ฝุ่น คราบน้ำ คราบน้ำมัน
- > เหมาะสำหรับงานรถไฟฟ้าใต้ดิน อุโมงค์ สนามบิน โรงพยาบาล สถานที่สาธารณะที่ต้องการความปลอดภัยจากควันไฟและการลามไฟ

ขนาด Size นิ้ว (Inch.)	เส้นผ่าศูนย์กลางภายใน Inner Diameter		เส้นผ่าศูนย์กลางภายนอก Outside Diameter		ความหนาท่อ (มม.) Vinyl Sheath Thickness (mm.)	รัศมีรอบวง (มม.) Min. Bending Radius (mm.)	ความยาวท่อ (ม.) Length of Each Roll (m.)
	ต่ำสุด (มม.) Min (mm.)	สูงสุด (มม.) Max (mm.)	ต่ำสุด (มม.) Min (mm.)	สูงสุด (มม.) Max (mm.)			
1/2"	15.70	16.30	20.20	20.70	0.50	65	30
3/4"	20.70	21.20	25.50	26.10	0.80	75	30
1"	26.00	26.60	31.60	32.20	0.80	100	30
1 1/4"	34.70	35.40	40.80	41.50	0.80	125	15
1 1/2"	40.00	40.60	46.60	47.20	1.00	150	15
2"	51.30	51.90	58.10	58.70	1.00	175	15
2 1/2"	62.90	63.30	72.10	73.00	1.00	200	10
3"	77.90	78.70	87.90	88.90	1.20	225	10
4"	101.60	102.60	113.20	114.30	1.20	275	10

8 GREENFIELD

ท่อเหล็กอ่อนร้อยสายไฟ ชนิดหนา
FMC : Flexible Metal Conduit – Greenfield



สินค้า

- > ผ่านการทดสอบตามมาตรฐาน มอก.2133-2545
- > สามารถผลิตตามมาตรฐาน BS731 Parts 1 และ UL 1
- > ท่อทำด้วยเหล็กสังกะสี Hot-Dip Galvanized ที่มีความหนาพิเศษ

- > มีความแข็งแรงทนทานสูง
- > ทนต่อไฟและความร้อนได้ดี
- > ใช้ป้องกันสายไฟจากการขูดขีด ควัน ฝุ่น ในอาคารทั่วไป ตึกสูง โรงงาน เครื่องจักรที่ต้องการปกป้องและมีความทนทานมากเป็นพิเศษ

ขนาด Size นิ้ว (Inch.)	เส้นผ่าศูนย์กลางภายใน Inner Diameter	เส้นผ่าศูนย์กลางภายนอก Outside Diameter		รัศมีรอบวง (มม.) Min. Bending Radius (mm.)	ความยาวท่อ (ม.) Length of Each Roll (m.)
	สูงสุด (มม.) Max (mm.)	ต่ำสุด (มม.) Min (mm.)	สูงสุด (มม.) Max (mm.)		
1/2"	16.30	20.90	23.30	85	50
3/4"	21.20	26.60	28.00	125	50
1"	26.40	33.00	35.00	150	30
1 1/4"	33.00	39.40	41.40	175	15
1 1/2"	40.00	48.70	49.40	225	15
2"	52.80	59.70	62.20	250	15
2 1/2"	64.40	72.70	77.70	300	10
3"	76.90	98.20	90.40	380	10
4"	102.80	110.80	115.80	500	10

9 EFF-Squarelocked

ท่อเหล็กอ่อนร้อยสายไฟ ชนิดมาตรฐาน
FMC : Flexible Metal Conduit – Squarelocked



สินค้า

- > ท่อทำด้วยเหล็กสังกะสี Hot-Dip Galvanized
- > โครงสร้างเป็น SquareLocked
- > มีความยืดหยุ่นสูง
- > ทนต่อไฟและความร้อนได้ดี
- > ใช้ป้องกันสายไฟจากการขูดขีด ควัน ฝุ่น ในอาคารทั่วไป ตึกสูง โรงงาน เครื่องจักรและงานร้อยสายไฟทั่วไป

ขนาด Size นิ้ว (Inch.)	เส้นผ่าศูนย์กลางภายใน Inner Diameter		เส้นผ่าศูนย์กลางภายนอก Outside Diameter		ความยาวท่อ Length of Each Roll
	ต่ำสุด (มม.) Min (mm.)	สูงสุด (มม.) Max (mm.)	ต่ำสุด (มม.) Min (mm.)	สูงสุด (มม.) Max (mm.)	
1/2"	12.20	12.80	15.00	15.80	50
3/4"	18.60	19.50	21.50	22.50	50
1"	24.60	25.60	28.00	28.80	30
1 1/4"	31.50	32.30	36.60	38.00	15
1 1/2"	37.80	38.50	41.60	43.00	15
2"	49.80	50.60	55.20	56.20	15
2 1/2"	62.50	63.50	69.40	70.80	10
3"	75.50	76.50	82.50	83.80	10
4"	101.50	102.50	108.00	109.10	10

10 EFF - Interlocked

ท่อเหล็กอ่อนร้อยสายไฟ ชนิด Interlocked
FMC : Flexible Metal Conduit – Interlocked



สินค้า

- > ท่อเหล็กคุณภาพมาตรฐาน
- > ท่อทำด้วยเหล็กสังกะสี Hot-Dip Galvanized
- > โครงสร้างเป็น Interlocked 2 ชั้น
- > ผลิตด้วยเครื่องจักรเทคโนโลยีล่าสุดจากเยอรมัน
- > มีความยืดหยุ่นสูง แข็งแรง ทนต่อแรงดึงได้ดีมาก
- > ทนต่อไฟและความร้อนได้ดี
- > ใช้ป้องกันสายไฟจากการขูดขีด ควัน ฝุ่น ในอาคารทั่วไป ตึกสูง โรงงาน เครื่องจักรที่ต้องการการปกป้องและทนทานสูงและในงานที่ต้องการโชว์หรือเห็นท่อร้อยสายไฟได้ชัดเจน

ขนาด Size นิ้ว (Inch.)	เส้นผ่าศูนย์กลางภายใน Inner Diameter		เส้นผ่าศูนย์กลางภายนอก Outside Diameter		ความยาวท่อ Length of Each Roll
	ต่ำสุด (มม.) Min (mm.)	สูงสุด (มม.) Max (mm.)	ต่ำสุด (มม.) Min (mm.)	สูงสุด (มม.) Max (mm.)	
1/2"	15.80	16.50	18.20	18.90	50
3/4"	20.70	21.60	23.20	23.90	50
1"	26.00	27.00	29.20	30.00	30
1 1/4"	35.00	35.80	38.30	39.00	15
1 1/2"	40.20	41.00	43.30	44.20	15
2"	51.00	51.80	54.20	56.00	15
2 1/2"	62.80	64.20	67.50	68.60	10
3"	77.80	79.00	82.80	84.00	10
4"	101.20	102.80	106.00	107.60	10

11

ELBOW 90°

ข้องอ 90 องศา

Hot-Dip Galvanized



ขนาด (มม.) Size (mm.)	รัศมี (R) ไม่น้อยกว่า (มม.) Radius (mm.)	ความยาวปลายตรงต่อขนาด (L _s) ไม่ต่ำกว่า (มม.) Length (mm.)
15	102	38
20	114	38
25	146	48
32	184	51
40	210	51
50	241	51
65	267	76
80	330	79
90	381	83
100	406	86

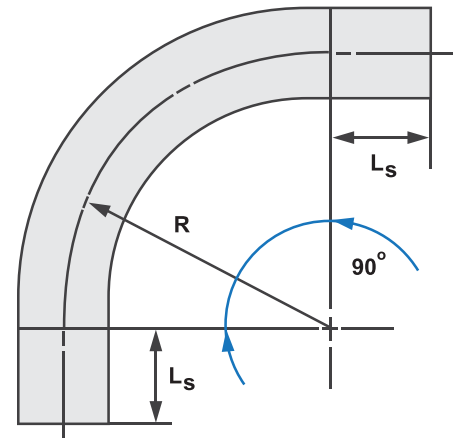

12

FITTINGS & ACCESSORIES

ข้อต่อ

- > ข้อต่อท่อเหล็กร้อยสายไฟ
- > มีความทนทานต่อแรงดึง อายุการใช้งานยาวนาน
- > พลิตภัณฑ์ผลิตด้วยซิงค์ (Zinc)
- > หลากหลายประเภทและขนาด สามารถเลือกใช้ได้ตามเหมาะสม



EMT Coupling



EMT Connector



IMC, RSC Coupling



Flexible Metal Connector



Liquidtight Flexible Connector (EF Type)



Liquidtight Flexible Connector (EFF Type)